

# Installation Instructions / Notice de montage



**WARNING**  
ELECTRICAL SHOCK HAZARD

**AVERTISSEMENT**  
RISQUE D'ÉLECTROCUTION

**READ and UNDERSTAND** these instructions before installing the luminaire.

**LISEZ** cette notice et assurez-vous de la **COMPRENDRE** avant de monter le luminaire.

EN

Disconnect the Electrical supply power at the services panel (fuse or circuit breaker box). Failure to do so could result in serious injury.  
Only qualified electricians should install this luminaire and the installation **MUST** be conform to the Canadian Electrical Code Part I, NEC and any local codes and ordinances.  
Any change or modifications not expressly approved by the party responsible for compliance could void the authority to operate the equipment.  
Make sure you have the proper tools and materials to complete the installation before attempting to install the luminaire.  
Observe all **WARNINGS** and **CAUTIONS** on all labels during installation.

FR

Couper l'alimentation du courant électrique au panneau de service (boîte de fusibles ou disjoncteurs), sans quoi il pourrait en résulter des blessures sérieuses.  
Seuls des électriciens qualifiés devraient installer ce luminaire et l'installation **DOIT** être conforme au Code canadien de l'électricité, Première partie, NEC ainsi qu'aux codes et règlements locaux.  
Assurez-vous d'avoir les outils et le matériel nécessaires à l'installation avant d'essayer d'installer le luminaire.  
Tout changement ou toute modification, qui n'a pas été expressément approuvée par l'entité responsable de la conformité de cette unité aux standards applicables, pourrait résulter en l'annulation de la certification permettant l'utilisation de cette unité.  
Pendant l'installation bien respecter tous les **AVERTISSEMENTS** et **MISES EN GARDE** indiqués sur les étiquettes.

## SUSPENDED MOUNT (Fig. 1)

1. Assemble the optional parts of the fixture if necessary.
  - 2a. For model A and C install the hook (if not installed) by screwing it into the upper fixture central hole. Secure the hook by using the safety screw (see detail).
  - 2b. For model B install the central mounting bracket on the fixture using the four socket head screws. Install the hook on the central bracket by using the provided hardware kit.
  3. Attach firmly the chain or aviation cable (not provided) at the ceiling structure.
  4. Install the luminaire using the hook and chain or aviation cable. Secure the chain by using the safety screw (see detail).
  5. Connect the luminaire input wires to the power supply leads, while observing polarity and proper grounding (see **WIRING** section).
- NOTE:** Please ensure a good balanced luminaire (Fig. 1, Fig. 5).
6. Apply power.

## CONDUIT MOUNT (Fig. 2)

1. Assemble the optional parts of the fixture if necessary.
- 2a. For model A and C, depending on the configuration of the power cable inputs in the housing, perform one of the appropriate installations:
  - Pass the wiring through the conduit (not provided) and install it by screwing into the upper fixture central hole.
  - Screw the conduit on the luminaire, then, depending on the customer preference, either to attach the cable along the conduit on the external wall or to open a suitable hole on the wall of the conduit to pass the wires through.Secure the conduit by using the safety screw (see detail).
- For each version described above, please note that the maximum length of electrical cable to be passed through the conduit (not provided) from the luminaire is 6 feet. For longer conduit installation, please use an appropriate junction box (not provided).
- 2b. For model B install the central mounting bracket on the fixture using the four socket head screws. Pass the wiring through the conduit and install it on the central bracket by using the provided hardware kit.
3. Attach firmly the conduit at the opposite side. Ensure that the conduit installation is in accordance with the Building Code.
4. Connect the luminaire input wires to the power supply leads, while observing polarity and proper grounding (see **WIRING** section).
5. Apply power.

## YOKE BRACKET SURFACE MOUNT (Fig. 3)

1. Assemble the optional parts of the fixture if necessary.
2. Install the two half-moon brackets on the fixture into appropriate positions by using the four socket head screws.
3. Install the central "U" mounting bracket on the two half-moon brackets by using the provided hardware kit (see Fig. 3 detail).
4. Attach firmly the central "U" mounting bracket on the surface by using the appropriate bolts.
5. Adjust the angle of luminaire position by using the lock screw and nut provided into hardware kit.
6. Connect the luminaire input wires to the power supply leads, while observing polarity and proper grounding (see **WIRING** section).
7. Apply power.

## WIRING (Fig. 4)

**Refer to the electrical ratings on the nameplate before doing wiring.**

1. Connect the line fixture lead to the black supply lead.
2. Connect the common fixture lead to white supply lead.
3. Fixture ground lead must be connected to supply ground.
4. Connect the two dimming wires (grey and purple) to the dimming controller (if required). Cap the dimming wires when not used.

**NOTE:** If the optional safety cable is ordered, secure the fixture by attaching it securely to the ceiling structure and to the luminaire (screw it into the appropriate hole into the top housing of the luminaire).

## MONTAGE SUSPENDU (Fig. 1)

1. Assembler les pièces en option du luminaire si nécessaire.
  - 2a. Pour le modèle A et C, installer le crochet (s'il n'est pas installé) en le vissant dans le trou central supérieur de l'appareil. Sécuriser le crochet à l'aide de la vis de sécurité (voir le détail).
  - 2b. Pour le modèle B, installer le support de montage central sur le luminaire à l'aide des quatre vis à six pans creux. Installer le crochet sur le support central en utilisant le kit de quincaillerie fourni.
  3. Attacher fermement la chaîne ou câble d'aviation (non fournie) à la structure du plafond.
  4. Installer le luminaire en utilisant le crochet et la chaîne ou câble d'aviation. Sécuriser la chaîne à l'aide de la vis de sécurité (voir détail).
  5. Connecter les fils du luminaire aux fils d'alimentation en respectant la polarité et une mise à la terre adéquate (voir la section **FILAGE**).
- NOTE:** Veuillez vous assurer que le luminaire soit bien équilibré (Fig. 1, Fig. 5).
6. Mettre sous tension.

## MONTAGE AVEC CONDUIT (Fig. 2)

1. Assembler les pièces en option du luminaire si nécessaire.
- 2a. Pour le modèle A et C, dépendant de la configuration d'entrées des câbles d'alimentation dans le boîtier, effectuer l'une d'installation appropriée:
  - Passer les fils par le conduit et installer le conduit en le vissant dans le trou central supérieur de l'appareil.
  - Visser le conduit sur le luminaire, puis selon le choix, attacher le câble le long du conduit de l'extérieur ou bien perforer un trou adéquat sur la paroi du conduit pour y passer les fils à l'intérieur.Sécuriser le conduit à l'aide de la vis de sécurité (voir le détail).
- Pour chaque version décrite ci-dessus, la longueur maximale du câble électrique devant être passé dans le conduit (non fourni) à partir du luminaire est de 6 pieds. Pour une installation plus longue de conduit, veuillez utiliser une boîte de jonction appropriée (non fournie).
- 2b. Pour le modèle B, installer le support de montage central sur le luminaire à l'aide des quatre vis à six pans creux. Passer les fils par le conduit. Installer le conduit en le fixant sur le support central et en utilisant le kit de quincaillerie fourni.
3. Attacher fermement le conduit du côté opposé. S'assurer que l'installation du conduit est conformément au Code du Bâtiment.
4. Connecter les fils du luminaire aux fils d'alimentation en respectant la polarité et une mise à la terre adéquate (voir la section **FILAGE**).
5. Mettre sous tension.

## MONTAGE AVEC ÉTRIER EN SURFACE (Fig. 3)

1. Assembler les pièces en option du luminaire si nécessaire.
2. Installer les deux supports en demi-lune sur l'appareil dans les positions appropriées en utilisant les quatre vis à six pans creux.
3. Installer le support de montage central en «U» sur les deux supports en demi-lune à l'aide du kit de quincaillerie de montage fourni (voir Fig. 3 détail).
4. Fixer solidement le support de fixation central en "U" sur la surface en utilisant les boulons appropriés.
5. Régler l'angle de la position du luminaire à l'aide de la vis de blocage et de l'écrou fourni avec le kit de quincaillerie.
6. Connecter les fils du luminaire aux fils d'alimentation en respectant la polarité et une mise à la terre adéquate (voir la section **FILAGE**).
7. Mettre sous tension.

## FILAGE (Fig. 4)

**Reportez-vous aux caractéristiques électriques sur la plaque signalétique avant de procéder aux connexions du filage.**

1. Connecter le fil de phase du luminaire avec le fil d'alimentation noir.
2. Connecter le fil neutre du luminaire avec le fil d'alimentation blanc.
3. Connecter le fil de mise à la terre du luminaire à la mise à la terre de l'alimentation.
4. Connecter les deux fils pour gradation (gris et violet) au contrôleur de gradation (au besoin). Isoler les fils pour gradation si non utilisés.

**NOTE:** Si le câble de sécurité optionnel est commandé, sécuriser le luminaire en l'attachant solidement à la structure du plafond et du luminaire (en le vissant dans le trou approprié sur le boîtier supérieur de l'appareil).

**MODEL A**  
**MODÈLE A** (100 - 240 W)

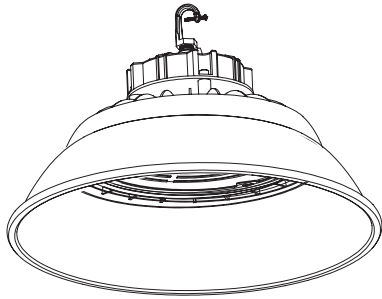

120 / 277 V 347 V

**MODEL B**  
**MODÈLE B** (300 W)

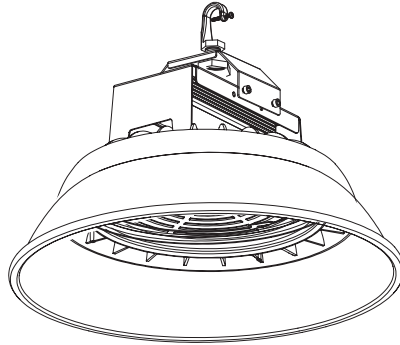

120 / 277 V

**MODEL C**  
**MODÈLE C** (100 - 240W)

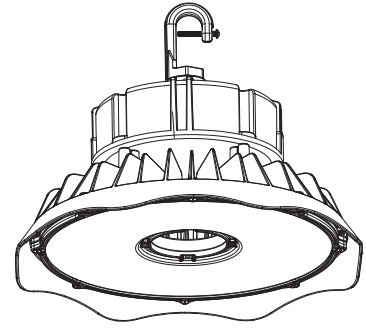

120 / 277 V 347 V

**1 SUSPENDED MOUNT / MONTAGE SUSPENDU**

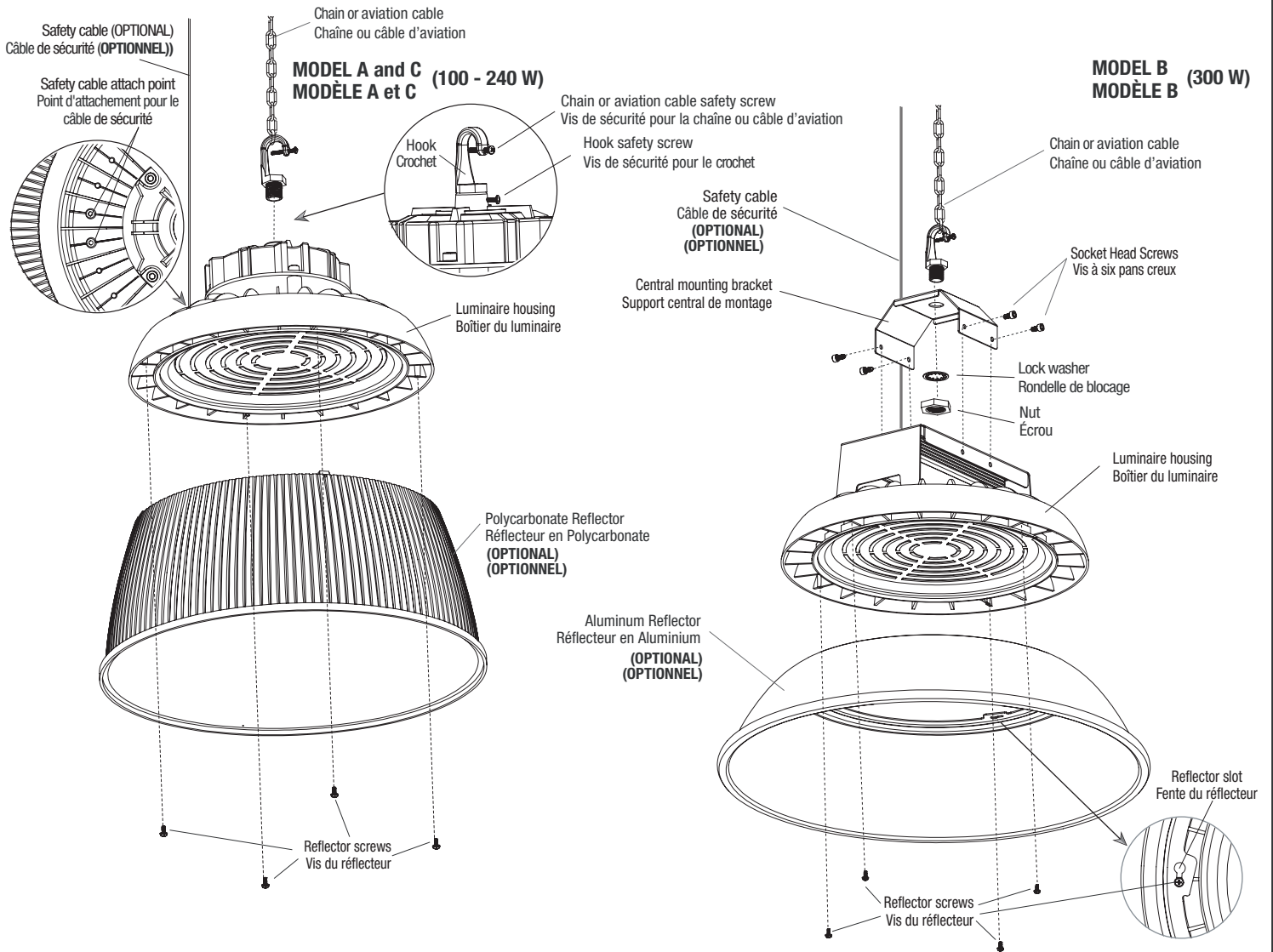

## 2 CONDUIT MOUNT / MONTAGE AVEC CONDUIT

Safety cable (OPTIONAL)  
Câble de sécurité (OPTIONNEL)

**MODEL A and C**  
**MODÈLE A et C** (100 - 240 W)

Available with 6 FT conduit and less.  
Disponible seulement avec 6 PI de conduit et moins.

Conduit  
1/2 NPT  
(supplied by others)  
(fourni par autres)

Conduit safety screw  
Vis de sécurité pour le conduit

Central mount bracket  
Support central de montage

**MODEL B**  
**MODÈLE B** (300 W)  
(NOT SUPPLIED)  
(NON FOURNI)

Socket Head Screws  
Vis à six pans creux

Luminaire housing  
Boîtier du luminaire

Lock washer  
Rondelle de blocage

Socket Head Screws  
Vis à six pans creux

Nut  
Écrou

Luminaire housing  
Boîtier du luminaire

Do not drill a hole into a conduit; instead attach the cables on the exterior side.  
Ne pas percer un trou dans le conduit, fixez plutôt les câbles du côté extérieur.

## 3 YOKE BRACKET SURFACE MOUNT / MONTAGE AVEC ÉTRIER EN SURFACE

**MODELS A, B, C**  
**MODÈLES A, B, C**

Safety cable  
Câble de sécurité  
(OPTIONAL)  
(OPTIONNEL)

Central "U" bracket  
Support central en "U"

ANGLE ADJUSTMENT  
AJUSTEMENT DE L'ANGLE

Angle lock screw  
Vis de blocage d'angle

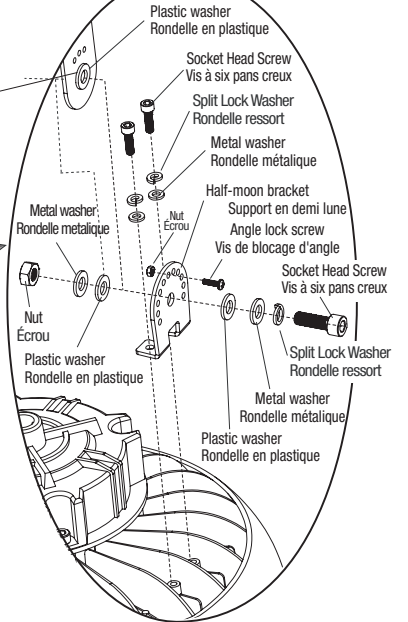

## 4 ELECTRICAL CABLES POSITIONS / POSITIONS DES CÂBLES ÉLECTRIQUES

**MODEL A**  
**MODÈLE A** (100 - 240 W)

**MODEL B**  
**MODÈLE B** (300 W)

**MODEL C**  
**MODÈLE C** (100 - 240 W)

Power cable  
Câble d'alimentation

Dimming cable  
Câble d'atténuation de la lumière

Power cable  
Câble d'alimentation

Dimming cable  
Câble de gradation de la lumière

Power cable  
Câble d'alimentation

Dimming cable  
Câble de gradation de la lumière

Power cable  
Câble d'alimentation

Dimming cable  
Câble de gradation de la lumière

120 / 277 V

347 V

120 / 277 V

120 / 277 V 347 V



**WARNING**  
ELECTRICAL SHOCK HAZARD

**AVERTISSEMENT**  
RISQUE D'ÉLECTROCUTION

**READ and UNDERSTAND** these instructions before installing the luminaire.

**LISEZ** cette notice et assurez-vous de la **COMPRENDRE** avant de monter le luminaire.

EN

Disconnect the Electrical supply power at the services panel (fuse or circuit breaker box). Failure to do so could result in serious injury.

Only qualified electricians should install this luminaire and the installation **MUST** conform to the Canadian Electrical Code Part I, NEC and any local codes and ordinances. Any change or modifications not expressly approved by the party responsible for compliance could void the authority to operate the equipment.

FR

Couper l'alimentation du courant électrique au panneau de service (boîte de fusibles ou disjoncteurs), sans quoi il pourrait en résulter des blessures sérieuses.

Seuls des électriciens qualifiés devraient installer ce luminaire et l'installation **DOIT** être conforme au Code canadien de l'électricité, Première partie, NEC ainsi qu'aux codes et règlements locaux. Tout changement ou toute modification, qui n'a pas été expressément approuvée par l'entité responsable de la conformité de cette unité aux standards applicables, pourrait résulter en l'annulation de la certification permettant l'utilisation de cette unité

## INSTALLATION PROCEDURE

1. Disconnect all power to the wiring intended to be connected to the luminaire.
2. Unscrew two screws from the border of central opening of luminaire housing (Fig. 1).
3. Use then the two existing screws to install the high frequency sensor inside the central opening by screwing it tightly (Fig. 2).

**NOTE:** If the upper bracket of the high frequency sensor is not yet installed insert the central gasket and tighten the bracket with the central nut.

Pass before the power cable of the high frequency sensor inside the central opening (Fig. 2).

4. Make electrical connections between the high frequency sensor and dimming cables by using the waterproof connector (Fig. 3, 4).

Connect the electrical wires using a Philips screwdriver according to the number code available in the connector.

**NOTE:** Check if the waterproof connector is enough tight to ensure the waterproofing.

5. Apply power.

## PROCÉDURE D'INSTALLATION

1. Assurez-vous que le courant ne se rend pas à aucun fil devant être branché au luminaire.
2. Dévisser deux vis situées autour de l'ouverture centrale du boîtier du luminaire (Fig. 1).
3. Utilisez ensuite les deux vis existantes pour installer le capteur de haute fréquence à l'intérieur de l'ouverture centrale en le vissant fermement (Fig. 2).

**NOTE:** Si le support supérieur du capteur de haute fréquence n'est pas encore installé, insérez le joint d'étanchéité central et serrez le support à l'aide de l'écrou central.

Passer avant le câble d'alimentation du capteur de haute fréquence à l'intérieur de l'ouverture centrale (Fig. 2).

4. Faire les connexions électriques entre le câble du capteur de haute fréquence et le câble de gradation à l'aide du connecteur étanche (Fig. 3, 4).

Connecter les fils électriques à l'aide d'un tournevis étoile selon le code de numéro disponible dans le connecteur.

**NOTE :** Vérifiez si le connecteur étanche est suffisamment serré pour assurer l'étanchéité.

5. Mettre sous tension.

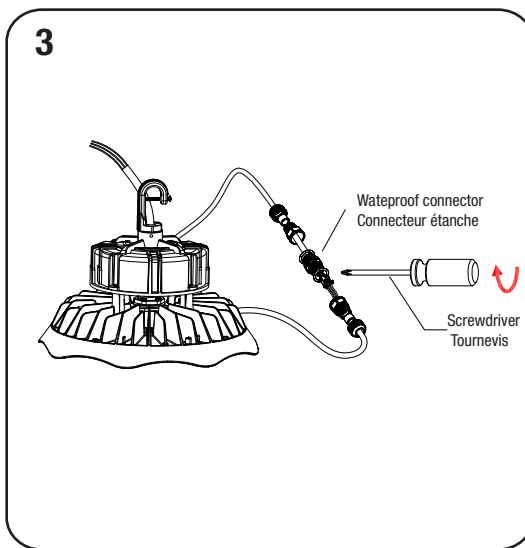
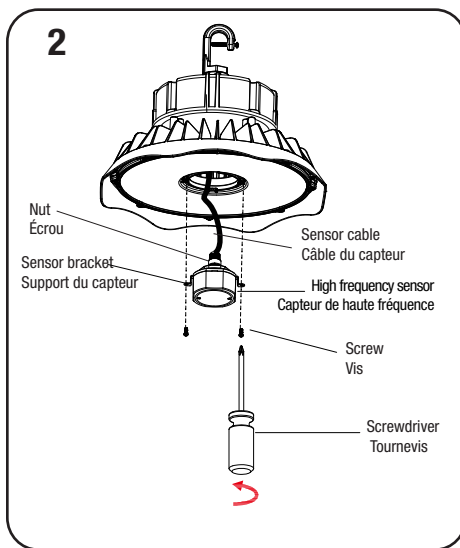
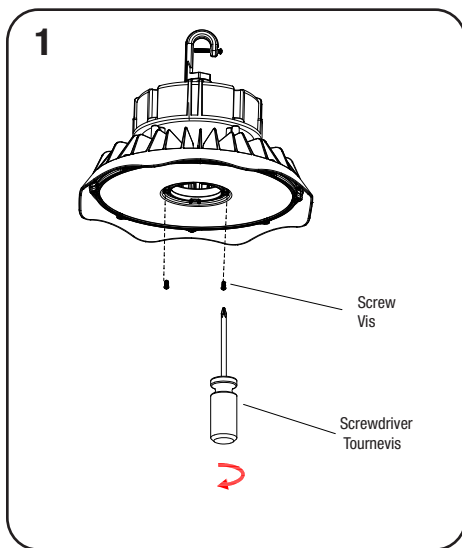

## 4 WIRING DIAGRAM OF HIGH FREQUENCY SENSOR / SCHÉMA DE CÂBLAGE DU CAPTEUR DE HAUTE FRÉQUENCE

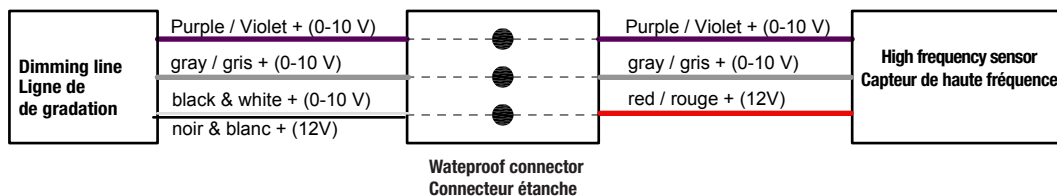

## REMOTE CONTROL SENSOR SETTINGS / RÉGLAGES DU CAPTEUR AVEC LA TELECOMANDE

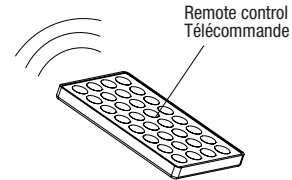
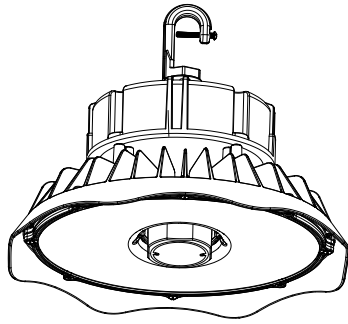

### QUICK SETTINGS / RÉGLAGES RAPIDES

Press "ON/OFF" button, the light goes ON or OFF mode, sensor is disabled.  
Press "Auto Mode", "Reset" or "Apply" button to quit this mode.

Press "Auto Mode" button, the sensor starts to work and all settings remain the same before the light gets switched on/off.

Press "Reset" button, all parameters are same as factory settings:  
100% brightness, 100% detection range, hold time 5s, no stand-by period and daylight threshold disabled.

Press "+/-" button to adjust brightness (10-100% in on/off mode and 60-100% in sensor mode).

Press "Start" button to customize scene, users can change detection range, daylight threshold, holdtime, stand-by dimming level and stand-by period.

Press "Memory" to save all the settings. Settings remained the same as last time if the values are not reset.

Press "Apply" button to deliver the saved setting. Settings should be done within 30s, otherwise it exits memory mode.

The button "Test (2s)" is for factory testing purpose only.  
The sensor will go to test mode.  
Hold time: 2s.

Appuyer sur le bouton "ON/OFF", la lumière s'allume ou s'éteint, le capteur est désactivé.  
Appuyer sur le bouton "Reset" ou "Auto Mode" pour quitter ce mode.

Appuyez sur le bouton "Auto Mode", le capteur commence à fonctionner et tous les réglages des paramètres resteront identiques à ceux de l'état précédent avant que la lumière ne soit allumée ou éteinte.

Appuyer sur le bouton "Reset", tous les paramètres seront identiques aux réglages d'usine : 100% luminosité, 100% zone de détection, temps de maintien 5s, période d'attente et détecteur de luminosité désactivé.

Appuyez sur le bouton « +/- » pour régler la luminosité (10-100% en mode marche / arrêt et 60-100% en mode capteur).

Appuyez sur le bouton "Start" pour personnaliser la scène. Les utilisateurs peuvent modifier la zone de détection, le seuil de lumière du jour, le temps de maintien, le niveau de gradation en attente et la période d'attente.

Appuyez sur le bouton "Memory" pour enregistrer tous les paramètres. Les paramètres resteront les mêmes que la dernière fois, si les valeurs ne sont pas réinitialisées.

Appuyez sur le bouton "Apply" pour afficher les paramètres enregistrés. Les réglages doivent être effectués dans une période de 30 s sinon le mode "mémoire" est quitté.

Le bouton "Test (2s)" sert uniquement pour le test du fabricant.  
Le capteur va tester les paramètres.  
Temps de maintien: 2s.

### DETECTION RANGE

Use remote control to select the right detection range.

### HOLD TIME

Refers to the time period the lamp remains at 100% illumination after no motion detected.

### STAND-BY DIMMING LEVEL

The low light level you would like to have after the hold time without movement.

### STAND-BY PERIOD

Refers to the time period the lamp remains at low light level before it completely switches off in the long absence of people.

When set to 0 s, the lamp will work as ON/OFF function.

When set daylight sensor to "Disable" and stand-by period to "+ ∞", the lamp will work as 2 steps dimming control (motion detected, 100% lm, no motion, remains at pre-setting level lumens).

### DAYLIGHT SENSOR

The sensor can be set to only allow the lamp to illuminate below a defined ambient brightness level. When set to "Disable" mode, the daylight sensor will switch on the lamp when motion is detected regardless of ambient light level.

### ZONE DE DÉTECTION

Utilisez la télécommande pour sélectionner la zone de détection appropriée.

### TEMPS DE MAINTIEN

Correspond à la période durant laquelle la lumière reste allumée à 100% après qu'aucun mouvement ne soit détecté.

### NIVEAU DE GRADATION EN ATTENTE

Le niveau de lumière désiré après la période d'attente sans mouvement détecté.

### PÉRIODE D'ATTENTE

Correspond à la période durant laquelle la lumière reste à un niveau faible avant de s'éteindre complètement en l'absence de mouvement.

Lorsqu'il est réglé sur 0s, la lampe fonctionnera comme fonction ON / OFF.

Lorsque le capteur de lumière du jour est réglé sur «Désactivé» et la période de veille sur «+ ∞», la lampe fonctionnera comme une commande d'atténuation de la lumière à 2 étapes (Un mouvement détecté, 100% lm, aucun mouvement, reste au niveau de préréglage du niveau de gradation en attente).

### DÉTECTEUR DE LUMINOSITÉ

Le détecteur peut être configuré pour uniquement allumer la lumière en dessous d'un certain niveau de lumière du jour défini. En mode «Désactivé», le détecteur allume la lumière lorsqu'un mouvement est détecté quel que soit le niveau de lumière ambiante.



# Installation Instructions / Notice de montage



**WARNING**  
ELECTRICAL SHOCK HAZARD

**AVERTISSEMENT**  
RISQUE D'ÉLECTROCUTION

**READ and UNDERSTAND** these instructions before perform installation.

**LISEZ** cette notice et assurez-vous de la **COMPRENDRE** avant d'effectuer l'installation.

**EN** Disconnect the Electrical supply power at the services panel (fuse or circuit breaker box). Failure to do so could result in serious injury. Only qualified electricians should perform this installation.

**FR** Couper l'alimentation du courant électrique au panneau de service (boîte de fusibles ou disjoncteurs), sans quoi il pourrait en résulter des blessures sérieuses. Seuls des électriciens qualifiés devraient effectuer l'installation.

## INSTALLATION PROCEDURE

1. Open the end of the connector and remove the gasket from the intermediate connector section (Fig. 1).  
2. Cut the cables and wires in order to have a minimum length of wire inside the connector (see the suggested dimensions on Fig. 1).

**NOTE:** Make sure that the power cable and the dimming cable is not laying on the top of the fixture in order to avoid unbalanced suspension.

3. Insert the power cable through the external gland, gasket connector and intermediate section as shown in Fig. 2.

Connect the electrical wires using a Philips screwdriver according to the color or number code available in the connector as shown in Fig. 2:

### - For Power cable wires:

Phase Wire (Black) - Black terminal  
Neutral Wire (White) - White terminal  
Ground Wire (Green) - copper terminal

### -For Dimming cable wires:

(+) Wire (Purple) - terminal (1)  
(-) Wire (Gray) - terminal (2)

**NOTE:** Cut the additional wire(s) before to do the electrical connections and ensure that are well insulated in order to not interfere with the active wires (see Fig. 1 detail).

4. Tighten the intermediate section to the central section.

5. Install the gasket to the intermediate connector (Fig. 3).

6. Tighten the external gland to the intermediate connector section to complete the assembly (Fig. 4, 5).

7. Use the other side of the power and dimming cables in order to make the wiring into a junction box (not supplied).

Observe the polarity of the GROUND wire, connected to the supplier grounding conductor, the LINE wire to the LIVE conductor and the NEUTRAL wire to the NEUTRAL conductor. For the Dimming Circuit connect purple lead to "+" lead and the gray lead to "-" lead.

**NOTE:** If it is needed to install the other side of connectors on the luminaires power cables (HAR1045) and dimming cables (HAR1046), follow the same steps of installation 1-7 shown above.

**NOTE:** The electrical cables used must comply with the Canadian Electrical Code, Part 1, NEC and local codes and regulations and the minimum overall diameters must be:

- for the power cable 9.5 mm
- for the dimming cable 7.2 mm

## PROCÉDURE D'INSTALLATION

1. Démontez l'extrémité du connecteur puis retirez le joint d'étanchéité de la section intermédiaire du connecteur (Fig. 1).

2. Couper les câbles et les fils électriques pour avoir une longueur minimale de fil à l'intérieur du connecteur (voir les dimensions suggérées sur la Fig. 1).

**NOTE:** S'assurer que le câble d'alimentation et celui de gradation de la lumière ne touche pas (s'assoie pas) au-dessus du luminaire afin d'éviter une suspension débalancée.

3. Insérer le câble d'alimentation dans l'embout extérieur, le joint d'étanchéité du connecteur et la section intermédiaire comme montré sur la Fig. 2.

Connecter les fils électriques à l'aide d'un tournevis étoile selon le code de couleur ou les numéros disponibles dans le connecteur comme montré sur la Fig. 2:

### - Pour les fils électriques du câble d'alimentation:

Fil de phase (noir) - borne de couleur noire  
Fil neutre (blanc) - borne de couleur blanche

Fil de mise à la terre (vert) - borne en cuivre

### - Pour les fils électriques du câble de gradation de la lumière :

(+) Fil violet - borne (1)

(-) Fil gris - borne (2)

**NOTE :** Couper le(s) fil(s) supplémentaires avant de faire les connexions électriques et assurez-vous qu'ils sont bien isolés afin de ne pas interférer avec les fils actifs (voir détail de la Fig. 1).

4. Serrer la section intermédiaire à la section centrale.

5. Installer le joint d'étanchéité dans la section intermédiaire du connecteur (Fig. 3).

6. Serrer l'embout extérieur à la section intermédiaire du connecteur pour compléter le montage (Fig.4,5).

7. Utiliser les autres côtés des câbles d'alimentation et gradation de la lumière pour raccorder les fils électriques à une boîte de jonction (non fournie). Respecter les polarités, soit le fil de mise à la terre connecté au fil de mise à la terre du fournisseur, le fil ACTIF pour le conducteur de PHASE et le fil NEUTRE pour le conducteur NEUTRE. Pour le circuit de gradation, connecter le fil violet au fil "+" et le fil gris au fil "-".

**NOTE:** Si vous devez installer l'autre côté des connecteurs sur les câbles d'alimentation (HAR1045) et de la gradation de la lumière (HAR1046), suivez les mêmes étapes d'installation 1-7 montrées ci-dessus.

**NOTE:** Les câbles électriques utilisés doivent être conforme au Code Canadien de l'électricité, Première partie, NEC ainsi qu'aux codes et règlements locaux et les diamètres globaux minimaux doivent mesurer:

- Pour le câble d'alimentation 9.5 mm
- Pour le câble de gradation 7.2 mm

